

FICHE TECHNIQUE

SILEA 45

La Silea est une foreuse polyvalente pour les études géotechniques, l'environnement et le forage d'eau.

Son faible gabarit lui permet de travailler dans les zones les plus difficiles d'accès.



☎ 09 52 75 02 24

🏠 47, route de Massy
91380 Chilly-Mazarin

🌐 www.persol-forage.fr

Spécialiste en Géotechnique - Environnement - forage d'eau

FICHE TECHNIQUE

SILEA 45

PORTEUR

Chenillard à voie variable caoutchouc
Largeur : 790 à 1050mm
Option : voie fixe, chenille métallique

GROUPE DE PUISSANCE

Moteur 50cv insonorisé Hatz
Réservoir carburant 35 litres
Réservoir huile 90 litres
Pompe triple à débit fixe

CHASSIS

Châssis mécano soudé acier
4 stabilisateurs hydrauliques (2 articulés)
Option : Bac à tiges

TETE DE ROTATION

Tête de rotation injection
Rotopercussion
Touret d'injection air / eau
Transmission par pignons
Option : Plusieurs configurations de tête

MAT

Translation par motoréducteur et chaîne double
Traction 2500kg - Poussée 1500kg
Chariot à galets réglable
Avance au rocher,
Verrouillage du mât en position de forage
Option : vérin d'extraction 4000kg, treuil 500kg,
effacement
hydraulique de la tête

FREIN DE TIGE

Frein de tige simple passage 170mm
Option Mors double passage 170mm, clé à griffe de déblocage



Radiocommande de déplacement



Rack à tiges

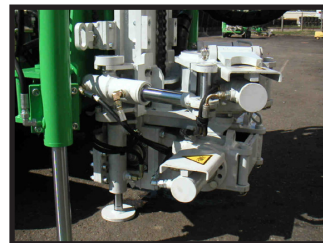

Frein de tige

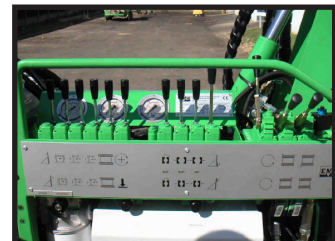

Tableau

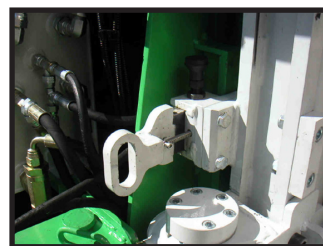

Verrouillage mât



Prédisposition enregistreur

☎ 09 52 75 02 24

🏠 47, route de Massy
91380 Chilly-Mazarin

🌐 www.persol-forage.fr

Spécialiste en Géotechnique - Environnement - forage d'eau

FICHE TECHNIQUE

SILEA 45



Remorque 3500Kg



Silea avec mât court



☎ 09 52 75 02 24

🏠 47, route de Massy
91380 Chilly-Mazarin

🌐 www.persol-forage.fr

Spécialiste en Géotechnique - Environnement - forage d'eau

FICHE TECHNIQUE

SILEA 45

TETE ROTATION : HT07 ROTARY HEAD : HT07	COUPLE / TORQUE MAX	VITESSE / SPEED MAX
V. 100	120 da.Nm	400 tr/mn – rpm
V. 160	180 da.Nm	280 tr/mn – rpm
V. 250	330 da.Nm	160 tr/mn – rpm
V. 315	430 da.Nm	110 tr/mn – rpm
SORTIE - SHAFT : 2"3/8API mâle - 2"3/8API pin (autre sur demande - other on request)		
OPTION ROTOPERCUSION - HYDRAULIC DRIFTER		

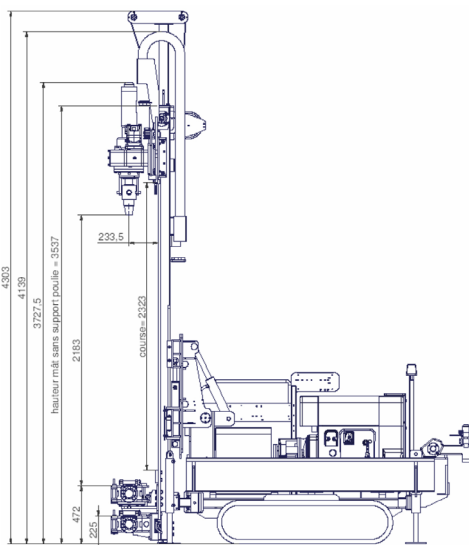
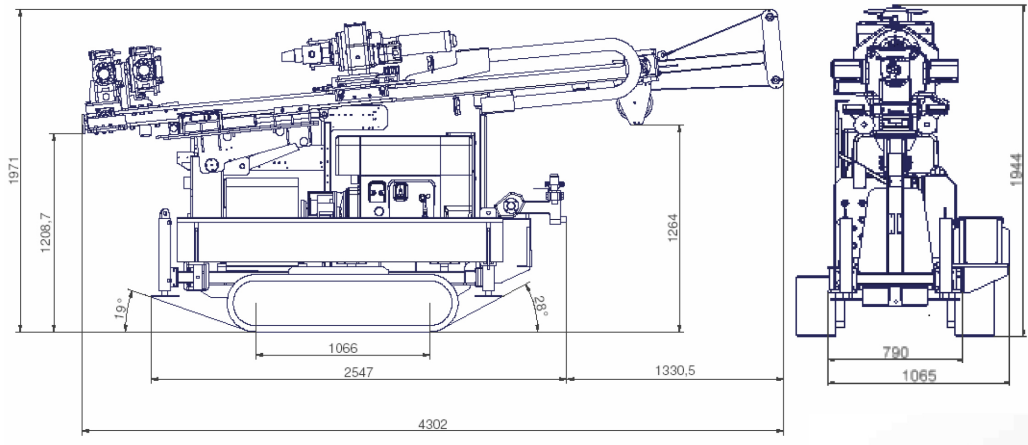

☎ 09 52 75 02 24

🏠 47, route de Massy
91380 Chilly-Mazarin

🌐 www.persol-forage.fr

Spécialiste en Géotechnique - Environnement - forage d'eau